

scheda tecnica prodotto

# EVRUCSN - EVRUCSB - EVRUCSG

## Ever Life Design

### Rung

codice articolo

famiglia prodotto

linea prodotto

descrizione

certificazioni

caratteristiche prodotto

dati tecnici

manutenzione

materiali

note

Contenitore in legno con scala

Certificazione TUV di sistema UNI EN ISO 9001:2008.

Contenitore con supporto a forma di scala, tutto in legno di faggio. Dotato di piedini in plastica alla base. Fissaggio del supporto tramite viti. Il supporto è dotato di specchio reclinabile, portasalvietta e portarotolo.

Supporto in legno tornito, con giunzioni a pettine a 5 denti trapezoidali. Finitura: color faggio naturale oppure bianco RAL9016 opaco oppure grigio porpora NCS S7005-R20B opaco.

mm  $\varnothing$  400xh1150

Effettuare una adeguata pulizia con acqua e sapone, non utilizzare prodotti aggressivi, abrasivi o corrosivi. Non graffiare la verniciatura.

Legno di faggio

Art. EVRUCSN - finitura naturale  
 Art. EVRUCSB - finitura bianco opaco  
 Art. EVRUCSG - finitura grigio porpora

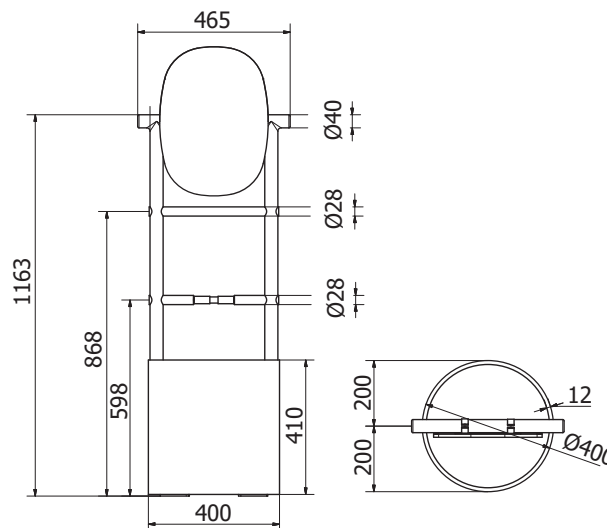

ST\_PRODOTTO: EVRUCSN - EVRUCSB - EVRUCSG - REV.00 DEL 30/03/2016 - APPROVATO R.T.

I dati riportati non possono essere ritenuti vincolanti. Thermomat Saniline SRL si riserva il diritto di apportare modifiche tecniche ed estetiche senza nessun preavviso.

Ever by Thermomat Saniline s.r.l. | Mantova | Italy

www.everlifedesign.it

