

Nuove collezioni
new collections
2024

ever[®]
LIFE DESIGN

INDICE

index / Inhalt / índice / index

- **Brand**

pg. 02

- **Indice prodotti**

products index / Produkten Inhalt / indice de los
productos / index des produits

pg. 04

BATHROOM WELLNESS EVOLUTION

Premi e riconoscimenti Awards/Preise/premios/priz



EVER Life Design è da sempre attenta a ogni tuo bisogno: soddisfarlo è la nostra mission. BATHROOM WELLNESS EVOLUTION è la filosofia che il brand abbraccia in ogni sua collezione: il bagno visto come spazio intimo e privato in cui il corpo trova la sua radice naturale e può rigenerarsi. Per farlo ha necessità di un'ambiente funzionale, confortevole e bello. Il benessere di tutti è al centro dell'esplorazione delle collezioni di EVER Life Design che nell'insieme trovano nell'innovazione un comune denominatore. Dai materiali alle forme, ogni prodotto vuole adeguarsi ai tempi che cambiano permettendoti di personalizzare il tuo spazio a seconda di necessità reali. Ogni nostro progetto nasce pensando ai bisogni quotidiani della persona, nelle varie età.

EN EVER Life Design has always been attentive to your daily needs: satisfy them is our mission. BATHROOM WELLNESS EVOLUTION is the philosophy that the brand commits in each single collection: the vision of the bathroom as a space deep and private, in which the body finds its natural origin with the possibility to reborn. To do this, it is necessary a functional beauty space, comfortable. Everyone's well-being is the focus of the collections created by EVER Life Design, that are all characterized by a strong innovation. From materials to shapes, every product wants to be suitable for changing times, allowing you to customize the space according to your real needs. Each project is created thinking about the daily needs of the person, at all ages.





ever®
LIFE DESIGN

DE EVER Life Design kümmert sich seit jeher um alle Ihre Bedürfnisse: sie zu erfüllen, ist unsere Mission. BATHROOM WELLNESS EVOLUTION ist die Philosophie, die die Marke in jede ihrer Kollektionen einbezieht: das Badezimmer als intimer und privater Raum, in dem der Körper seine natürliche Wurzel findet und sich regenerieren kann. Dazu braucht sie eine funktionale, komfortable und schöne Umgebung. Das Wohlergehen aller steht im Mittelpunkt der Erforschung der Kollektionen von EVER Life Design, die gemeinsam in der Innovation einen gemeinsamen Nenner finden. Von Materialien bis hin zu Formen ist jedes Produkt darauf ausgerichtet, sich dem Wandel der Zeit anzupassen und Ihnen die Möglichkeit zu geben, Ihren Raum nach Ihren tatsächlichen Bedürfnissen zu gestalten. Jedes unserer Projekte entsteht im Hinblick auf die täglichen Bedürfnisse des Menschen in den verschiedenen Altersstufen.

ES EVER Life Design siempre ha estado atento a todas tus necesidades: satisfacerlas es nuestra misión. BATHROOM WELLNESS EVOLUTION es la filosofía que la marca adopta en cada una de sus colecciones: el baño visto como un espacio íntimo y privado donde el cuerpo encuentra su raíz natural y puede regenerarse. Para ello, necesita un entorno funcional, cómodo y bonito. El bienestar de todos está en el centro del desarrollo de las colecciones EVER Life Design que juntas encuentran un denominador común en la innovación. Desde los materiales hasta las formas, cada producto quiere adaptarse a los nuevos tiempos, permitiéndote personalizar tu espacio según las necesidades reales. Cada uno de nuestros proyectos nace pensando en las necesidades diarias de la persona, en sus distintas edades.

FR EVER Life Design a toujours été attentive à chacun de vos besoins, est notre mission. BATHROOM WELLNESS EVOLUTION est la philosophie que le brand embrasse dans ses collections: la salle de bain vue comme espace intime et privé dans lequel le corps trouve sa nature. Pour faire ça, il faut avoir une salle de bain doit être fonctionnel, confortable et bien meublé. Le bien être de chacun est au centre de l'exploration des collections EVER Life Design, qui, dans son ensemble, trouvent un point commun dans l'innovation. Matières et formes, chaque produit veut s'adapter à des temps qui changent, en vous permettant de personnaliser l'espace en fonction de besoins réels. Chacun de nos projets né en pensant aux besoins quotidiens de la personne, à différentes âges.



Porta Asciugamani

towel holders/Handtuchhalter/toalleros/porte-serviettes

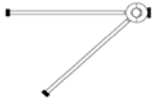

YOU
collection
.....

pg. 7



CLICK
collection
.....

pg. 55

Mensole

shelves/Regale/repisas/etagères

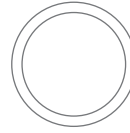

YOU
collection
.....

pg. 7

Portarotolo

toilet roll holder/Toilettepapierhalter/portarollo/porta rouleau papier



YOU
collection
.....

pg. 7

Appendini

hook/Haken/gancho/patère



YOU
collection
.....

pg. 7

Lavabi

washbasins/Washbecken//lavabos/vasque



COMFORT
collection

pg. 41

Mobili per lavabo

washbasin furniture/Washbecken Möbel/muebles de lavabo/meubles pour vasque



MOBBY
collection

pg. 49

Accessori

accessorise/Accessoires/accesorios/accessoires

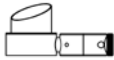

YOU
collection

pg. 7

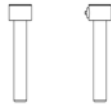

YOU
collection

pg. 7



YOU
collection

pg. 7



Sistema modulare multifunzione per il bagno e la casa

multifunction modular system for bath and home

Modulares Multifunktionssystem für Bad und Wohnung

sistema modular multifunción para el baño y la casa

système modulaire multifonction pour la salle de bain et la maison

Y O U

archiproducts
AWARDS
2024 WINNER

.....

Design

.....

Maria Tessariol,
Razvan Ionut Graur



YOU, L'OGGETTO CHE SI COMPONE ATTRAVERSO CHI ABITA LO SPAZIO.

YOU: THE OBJET COMPLETED THROUGH PEOPLE LIVING THE SPACE/YOU, DAS PERSÖNLICHEN KONFIGURIERBAR OBJEKT
FÜR JEDE RÄUME/YOU: UN OBJETO QUE SE COMPLETA A TRAVÉS DE LA PERSONA Y SU VIDA EN EL ESPACIO/
YOU, L'OBJET QUI SE COMPOSE A' TRAVERS CEUX QUI HABITENT L'ESPACE.

Un complemento che assume vita e si fa presenza. YOU risolve lo spazio bagno nella funzione. Un design dallo sviluppo verticale, lungo il quale si compongono geometrie di oggetti.

EN A furnishing accessory that comes to life, and becomes real. YOU lives the bathroom space and offers it a solution with its functions. A design developed vertically, along with we can see shapes and objects.

DE Ein selbst lebendes und sichtbares Objekt. YOU einrichtet das Badezimmer mit funktionellen Features. YOU besteht auf ein vertikales entwickeltes Design, an welchem Struktur verschiedenen geometrische Accessoires hängen.

ES Un objeto que cobravid y se hace presencia. YOU habita el espacio del baño y ofrece soluciones gracias a sus funciones. Un design que se extiende verticalmente, entre geometrías y objetos.

FR Un accessoir qui prend vie et devient une présence. YOU habite l'espace de la salle de bain en donnant de la fonctionnalité. Un dessin avec un développement vertical, sur lequel on peut voir des géométries d'objets.



YOU



: portacandela
: candle holder
: Kerzenhalter
: portavelas
: bougeoie

: diffusore
: diffuser vase
: Diffusorvase
: difusor
: diffuseur

: specchio
: mirror
: Spiegel
: espejo
: miroir

: vasoio
: tray
: Tablett
: rapisa
: étagère

: porta asciugamani
: towel holders
: Handtuchhalter
: toallero
: porte-serviettes

· diffusore	· porta asciugamani
· diffuser vase	· towel holders
· Diffusorvase	· Handtuchhalter
· difusor	· toallero
· diffuseur	· porte-serviettes

· vasoio	· portarotolo
· tray	· toilet roll holder
· Tablett	· Toilettenpapierhalter
· rapisa	· portarrollos
· étagère	· porte-rouleau

YOU risolve, in maniera essenziale e con eleganza, la gestione dello spazio in bagno. Un elemento singolo pensato per assolvere a tutte le funzioni bagno, YOU può essere vestito attraverso combinazioni di accessori uniche e personalizzate.

EN YOU solves in an essential and elegant way the organization of the space of the bathroom. A single element able to complete two different areas of the bathroom, at the same time. Designed to find a solution for all the functions required in a bathroom space. YOU can be dressed up thanks to the match of a wide range of accessories, with the result of configurations unique and customized.

DE YOU kann in mehrere Zonen des Badezimmers verwendet werden. Das Produkt hat der Vorteil der Raum zusammenhängend und mit Feinheit zu organisieren. Das Design, ist dafür vorgesehen, von allen Funktionen, die man braucht, zu genießen. YOU kommt mit verschiedenen konfigurierbaren einzigartigen Accessoires.

ES YOU, con estilo y elegancia, ofrece una solución para la gestión del espacio en el baño. Un único elemento con la capacidad de completar dos zonas diferentes del baño al mismo tiempo. YOU, se puede "vestir" mediante combinaciones de accesorios únicas y personalizadas.

FR YOU, résout de manière essentielle et élégante la gestion de l'espace dans la salle de bain. Un seul élément capable d'organiser deux zones différentes de la salle de bain. Un design conçu pour répondre aux différents besoins de l'espace bain. YOU peut être habillé grâce à des combinaisons d'accessoires uniques et personnalisées.



YOU



· appendino

· hook
· Haken
· gancho
· patère

· vassoio

· tray
· Tablett
· rapisa
· étagère

· porta asciugamani

· towel holders
· Handtuchhalter
· toallero
· porte-serviettes



L'unico limite è la tua fantasia.

The only limit is your imagination/Die einzige Grenze ist deine Fantasie/el único limite es tu fantasía/la seule limite est votre imagination.

Y O U



Con una linea leggera e pulita, YOU sembra quasi sospeso nello spazio. Grazie al sistema di fissaggio pavimento soffitto che non richiede fori, YOU si installa in qualsiasi punto della stanza. Versatile ed eclettico, posizionato nella zona vasca o doccia, permette di disporre con ordine ed essenzialità tutto il necessario per vivere il bagno nel massimo del comfort.

EN A light shape, YOU seems to float in the space. Thanks to a specific system floor/ceiling, the installation is totally free, it does not require holes and it is perfect to be installed anywhere you go in your house. Versatile and eclectic, YOU tells very easily its different functions. Situated near a bathtub, or near a shower, allows you to keep the space perfectly tidy, by giving you the possibility to organize the space in an essential way, living the bathroom with the maximum level of comfort.

DE Mit einer leichten und adretten Struktur, YOU scheint, als ob er in der Umgebung aufgehängt wäre. Dankbar zu der Boden-Decke Einbau System, ohne Durchbohrung der Wände, man kann YOU in jedem Bereich des Raums installieren. Vielseitig und eklektisch, positioniert neben der Badewanne oder Duschkabine, YOU erlaubt die Einordnung aller Lieblingsobjekten, um eine maximale Verbesserung der Komfort.

ES Con una línea simple, YOU parece casi suspendido en el espacio. Gracias al sistema de fijación suelo-techo, que no requiere agujeros, You se puede colocar en cualquier lugar de la habitación. Versatile and eclectic, YOU tells very easily its different functions. Situated near a bathtub, or near a shower, allows you to keep the space perfectly tidy, by giving you the possibility to organize the space in an essential way, living the bathroom with the maximum level of comfort.

FR Avec un design léger et simple, YOU semble suspendu dans l'espace. Grâce au système de fixation sol-plafond qui ne nécessite plus de perçage, il peut être positionné n'importe où dans votre pièce. Polyvalent et éclectique, YOU expose clairement ses multiples fonctions. Placé dans la zone baignoire ou douche, il permet de placer de manière ordonnée et essentielle tout le nécessaire pour vivre la salle de bain avec confort.



YOU

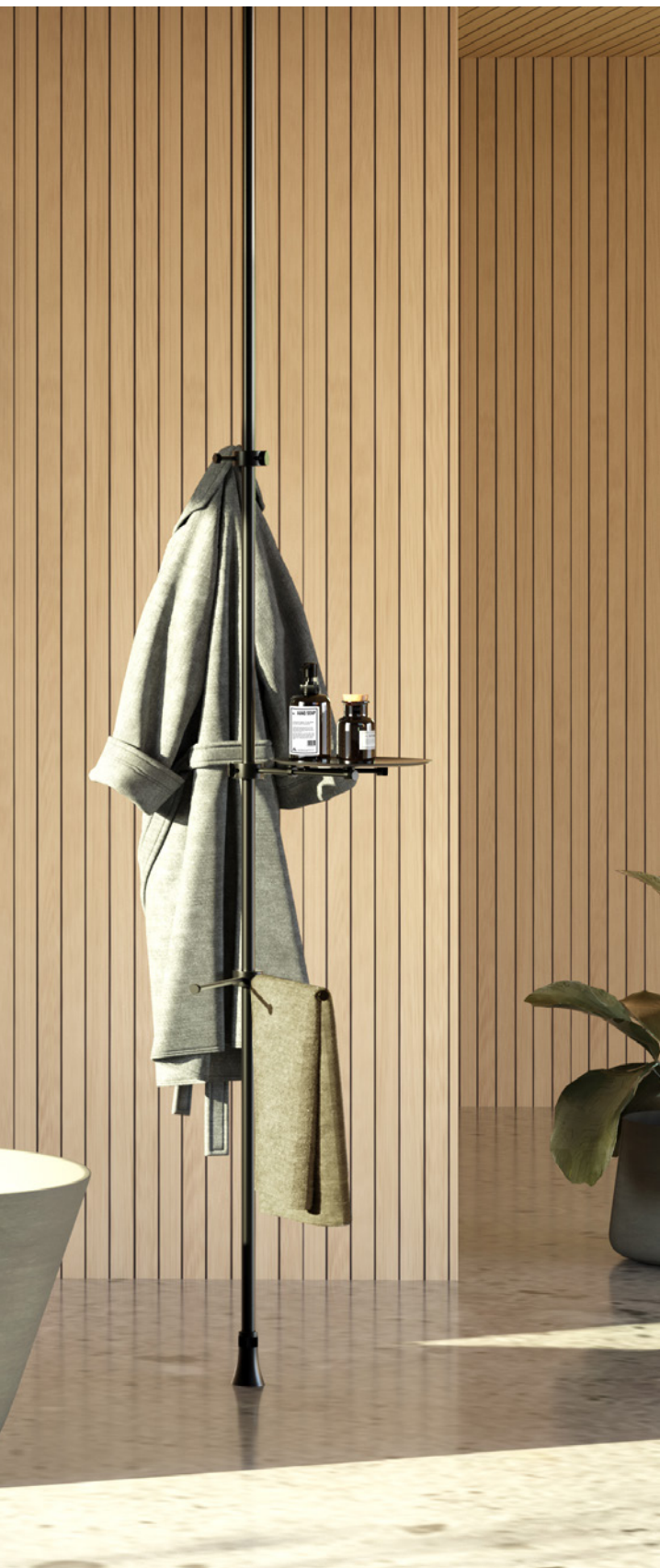

: portacandela
: candle holder
: Kerzenhalter
: portavelas
: bougeoir

: appendino
: hook
: Haken
: gancho
: patère

: vassoio
: tray
: Tablett
: rapisa
: étagère

YOU è il fulcro di un'orbita umana che vive nello spazio. Posizionato vicino alla vasca free standing, ed accessoriato con vassoi portaoggetti, diventa utile elemento d'appoggio. Combinato con i giusti accessori come il portacandele, YOU conferisce un'atmosfera unica alla zona relax.

EN YOU is the hub of a human orbit living in the space. Installed near a free standing bathtub, and completed with different accessories, it becomes a useful support element. Combined with original elements like a candle holder, YOU gives a unique atmosphere to the relax area.

DE Wenn YOU, mit mehreren Tabletts neben der Badewanne konfiguriert ist, wird er ein sehr sinnvolles Element zur Lagerung der persönlichen Objekte. Kombiniert mit den richtigen Accessoires wie dem Kerzenhalter, verleiht YOU dem Entspannungsbereich eine einzigartige Atmosphäre.

ES YOU es el centro de una órbita humana, que vive en el espacio. Colocado cerca de una bañera exenta, y equipado con diferentes accesorios, se convierte en un elemento de apoyo. Combinado con los complementos adecuados, como el portavelas, YOU aporta un ambiente único a la zona de relax.

FR YOU c'est le centre d'une orbite humaine, qui vit dans l'espace. Positionné près d'une baignoire îlot, et équipé par un petit plateau rond, devient un élément de support utile. Associé à la bonne sélection d'accessoires comme une bougeoir par exemple, YOU donne une atmosphère unique à ton espace relax.

Un design che si modula attraverso la persona. YOU è essenzialità che ognuno interpreta secondo il proprio stile, diventando uno spazio personale. Il sistema a configurazione personalizzata gli permette di cambiare con la semplice rimodulazione o l'aggiunta di nuovi accessori.

EN A modular design through the person. YOU is the essence that everyone interprets according to the style, and it becomes a personal space. The possibility of customization of the system allows you to change it frequently, by adding or remodeling the accessories.

DE Das finale Aussehen des Designs ist von dem Benutzer abhängig. Man kann YOU in einen persönlichen Erlebnisraum umformen. Die Konfigurierungssystem ist so gedacht, um eine einfache Reorganisation von bereits installierten Modulen zu erlauben, sowieso eine schnelle Positionierung der neuen Accessoires ausführen.

ES Una forma que se modula a través de la persona. YOU es una esencialidad, que puedes interpretar según tu estilo, convirtiéndose en un espacio personal. El sistema de configuración personalizado, permite de actualizarlo con nuevos accesorios.

FR Une conception modulaire à travers la personne qui utilise l'objet. YOU est une essentialité que chacun interprète selon son propre style, devenant ainsi un espace personnel. Le système de configuration personnalisé permet de changer le design avec une simple organisation des accessoires, ou en ajoutant de nouveaux.



YOU



La libertà di esprimersi nello spazio.

Free expression in the space/Die Freiheit sich in dem Wohnraum ausdrücken/
la libertad de expresión en el espacio/la liberté de s'exprimer dans l'espace.

YOU azzera i vincoli di utilizzo.

YOU resets the constraints of use/YOU präsentiert neue Verwendungsmöglichkeiten/YOU elimina las restricciones de uso/YOU élimine les contraintes d'utilisation.

Un'unica soluzione che si adatta a qualsiasi spazio della casa, attraverso un design componibile dallo stile essenziale. Con YOU la zona d'ingresso si veste assumendo carattere ed importanza. Design dall'estetica essenziale che colpisce senza invadere. Un punto di appoggio che sembra sorgere naturalmente dal pavimento e che si estende elegante verso l'alto.

EN A single solution suitable for every space, thanks to a modular design with minimal and essential style. With YOU the entryway acquires personality and importance. A design with an essential aesthetics, that catches the eye with discretion. An accessory that seems a natural extension of the floor, and stretches upwards gracefully.

DE Eine einzige Lösung, die installierbar in jedem Raume des Hauses ist. YOU hat einen modularen Aufbau, dessen Stil wesentlich bleibt. Mit YOU der Eingang der Wohnung hervorhebt sich sehr. Das minimalistisch und subtil Design lenkt sich, in dem Raum, ohne zu invasiv zu sein. YOU ist einfach ein Kernpunkt, der scheint, als ob natürlich von dem Boden entstehen wurde und entwickelt sich elegant bis zum Decken.

ES Una solución única, que se adapta a cualquier espacio, gracias a un design modular con un estilo esencial. Con YOU el espacio de entrada se completa, adquiriendo carácter y importancia. Un diseño con una estética esencial que impacta, pero sin ser invasivo. Un punto de apoyo que parece salir naturalmente del suelo, y se extiende elegantemente hacia arriba.

FR Une solution unique qui s'adapte à tous les espaces de la maison, grâce à une conception modulaire. et un style essentiel. Avec YOU, l'entrée s'habille, elle prend de l'importance, du caractère. Un design essentiel, qui capte l'attention, mais discrètement. Un point d'appui qui semble surgir naturellement du sol et s'étend élégamment vers le haut.





YOU

Colore, forme, identità.

Color, shape, identity/Farbe, Form, Identität/
color, forma, identidades/couleur, forme, identité.

Pensato per adattarsi anche agli ambienti giovani e pop, che assumono carattere e si completano attraverso un solo oggetto. YOU è il design che sposa ogni generazione.

EN Designed to be perfect also for pop and young spaces, it gives them a strong character. YOU is the perfect design for every generation.

DE Gedacht auch für Integration in der Jungen und Pop Kontexte, die, durch YOU vollständig werden. YOU ist das Design für jede Generation.

ES Diseñado para adaptarse a los espacios jóvenes y pop, que cobran carácter y se completan con un único objeto. YOU es el diseño que abraza a cada generación.

FR Conçu pour s'adapter également aux espaces pop et jeune, qui prennent du caractère et se complètent à travers un seul objet. YOU est le design qui embrasse chaque génération.



Design da vivere.

Design to live/Design zum Leben/design para vivir/design à vivre.

L'eleganza e la modernità delle linee essenziali. In ambienti raffinati YOU è l'accento industrial che non ci si aspetta e che decontestualizza ed amplia i concetti classici di stile.

EN The elegance and modernity of essential lines. In sophisticated spaces YOU is the industrial accent you don't expect and that decontextualizes and expands the classic concepts of style.

DE Die Eleganz und Modernität der wesentlichen Linien. In anspruchsvollen Umgebungen, YOU ist der Industrielle Akzent, den man nicht erwartet wurde, der, die klassische Stil Konzepte dekontextualisiert und erweitert.

ES La elegancia y la modernidad, líneas esenciales. En ambientes refinados YOU es el acento industrial que no se espera y que descontextualiza y amplía los conceptos clásicos de estilo.

FR L'élégance et la modernité des lignes essentielles. Dans les espaces raffinés, YOU est l'accent industriel que vous n'attendez pas, qui décontextualise et élargit les concepts classiques de style.



YOU

MIX AND MATCH

· porta asciugamani	· vassoio	· diffusore	· appendino	· ampolla	· specchi	· portacandela	· portarotolo
· towel holders	· tray	· diffuser vase	· hook	· vase	· mirrors	· candle holder	· toilet roll holder
· Handtuchhalter	· Tablett	· Diffusorvase	· Haken	· Ampulle	· Spiegel	· Kerzenhalter	· Toilettenpapierhalter
· toallero	· rapisa	· difusor	· gancho	· ampolla	· espejos	· portavelas	· portarrollo
· porte-serviettes	· étagère	· diffuseur	· patère	· ampoule	· miroirs	· bougeoir	· porte-rouleau de papier



SUPPORTO AD ANELLO PER IL FISSAGGIO PER GLI ACCESSORI. POSIZIONATO SULL'ASTA. DISPONE DI 3 FORI PER L'AVVITAMENTO DEGLI OGGETTI.

EN Installation ring for accessories: fix to the pole, it has 3 holes in which you can decide to fix the accessories.
DE Befestigung System, ausgestattet mit drei Gewindebohrungen mit integrierter Drehknopf, zur Montierung der Accessoires.
ES Anillo de fijación para accesorios. Posicionado sobre la barra, tiene 3 agujeros para fijar los objetos.
FR Anneau de fixation pour les accessoires. Positionné sur la barre, il offre 3 trous pour placer les objets.

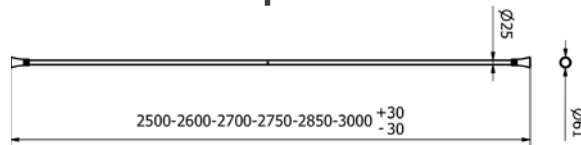

ASTA PAVIMENTO-SOFFITTO, SULLA QUALE POSIZIONARE GLI ACCESSORI ATTRAVERSO IL SISTEMA DI FISSAGGIO AD ANELLO.

EN Floor-ceiling pole, on which you can add the accessories thanks to the fixing system with rings.
DE Boden-Decke Stange, worüber man kann die Accessoires, mittels die geringelte Befestigung System einbauen.
ES Barra de suelo a techo, equipada con los accesorios mediante un sistema de fijación con anillo.
FR Barre sol - plafond, sur laquelle positionner des accessoires à travers le système de fixation par anneau.



CONFIGURAZIONI PERSONALIZZATE

CUSTOMIZED CONFIGURATION / MASSGESCHNEIDERTE KONFIGURATIONEN / CONFIGURACIONES PERSONALIZADAS / CONFIGURATIONS PERSONNALISÉES

SCREW LESS DESIGN

SISTEMA MODULARE PAVIMENTO-SOFFITTO DI FACILE INSTALLAZIONE, CHE NON RICHIEDE FORATURA.

EN Modular system floor/ceiling, easy installation, No drilling necessary.
DE Boden-Decke Modulsystem zur einfachen Installation. Keine Wandbohrungen erforderlich.
ES Sistema modular suelo/techo de fácil instalación, que no requiere ninguna perforación.
FR Système sol/plafond modulaire de facile installation, pas besoin de percer.

Per verifica e fattibilità di soluzioni personalizzate contattare il customer care EVER Life Design

EN check with our customer service the faisability of your customized project
DE Überprüfen Sie mit unserem Kundenservice die Machbarkeit Ihres individuellen Projekts
ES consulta con nuestro servicio de atención al cliente la viabilidad de tu proyecto personalizado
FR vérifier avec notre service client la faisabilité de la personnalisation



YOU

CONFIGURAZIONI

Configurations/Konfigurationen/configuraciones/configurations

configurazione 1
configuration 1
Konfiguration 1
configuración 1
configuration 1

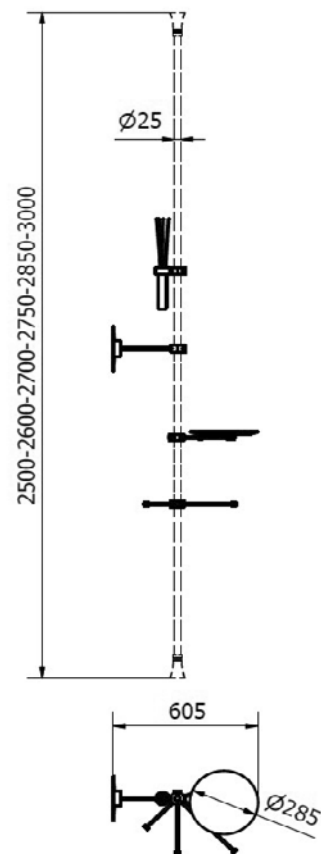

COMPOSIZIONE: profumatore con supporto, specchio ingranditore 2X con supporto e estensione, vassoio con supporto, porta asciugamani e portaserviette con supporto, portarotolo. ASTA NON INCLUSA.

COMPOSITION: diffuser vase with support, magnifying mirror 2X with support and extension, tray with support, towel holder small and large with support, toilet paper roll holder. POLE NOT INCLUDED.

KOMPOSITION: Diffusorvase, Vergrößerungsspiegel 2X mit Verlängerung, Tablett, Groß und Klein Handtuchhalter, Toilettenpapierhalter, die alle mit der Unterstützung System ausgestattet sind. DIE STANGE IST NICHT INBEGRIFFEND VORGESEHEN.

COMPOSICIÓN: difusor con soporte, espejo de aumento 2X con soporte y extensión, repisa con soporte, toallero small y large con soporte, portarollos con soporte. BARRA NO INCLUIDA.

COMPOSITION: diffuseur avec support, miroir agrandisseur 2X avec support et extension, étagère avec support, porte serviettes small et large avec support, porte rouleau de papier. TIGE NON INCLUSE.

YOU

CONFIGURAZIONI

Configurations/ Konfigurationen/configuraciones/configurations

configurazione 2
configuration 2
Konfiguration 2
configuración 2
configuration 2

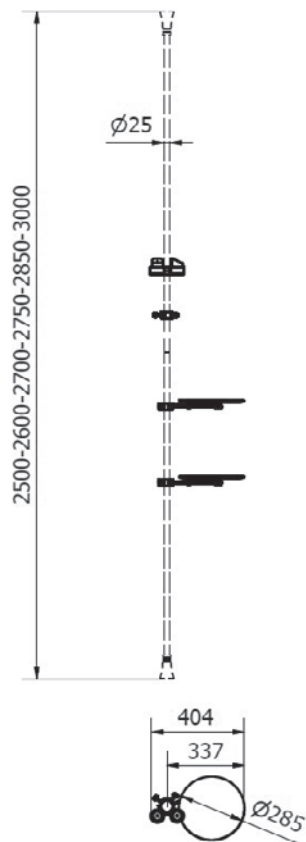

COMPOSIZIONE: Portacandela doppio con supporto, appendino doppio con supporto, vassoio doppio con supporto. ASTA NON INCLUSA

COMPOSITION: double candle holder with support, double hook with support, double tray with support. POLE NOT INCLUDED.

KOMPOSITION: Doppelkerzenhalter, Doppelhaken, Doppeltablett, die alle mit der Unterstützung System ausgestattet sind. DIE STANGE IST NICHT INBEGRIFFEND VORGESEHEN.

COMPOSICIÓN: portavelas doble con soporte, gancho doble con soporte, repisa doble con soporte. BARRA NO INCLUIDA.

COMPOSITION: bougeoir double avec support, patère double avec support, étagère double avec support. TIGE NON INCLUSE.

YOU

.....

CONFIGURAZIONI

Configurations/Konfigurationen/configuraciones/configurations

configurazione 3
configuration 3
Konfiguration 3
configuración 3
configuration 3

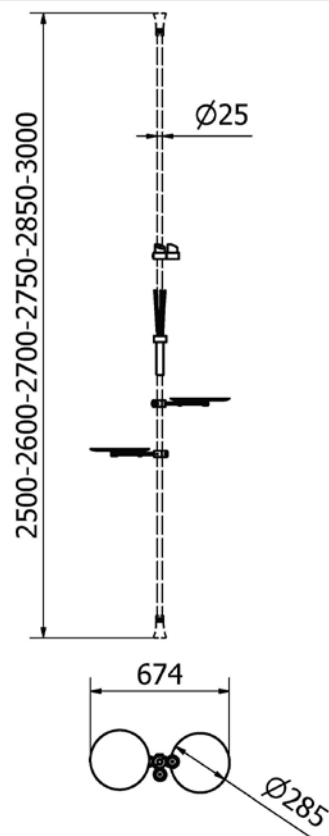

COMPOSIZIONE: portacandela doppio con supporto, profumatore con supporto, vassoio doppio con supporto. ASTA NON INCLUSA

COMPOSITION: double candle holder with support, diffuser vase with support, double tray with support. POLE NOT INCLUDED.

KOMPOSITION: Produktbeschreibung: Doppelkerzenhalter, Diffusorvase, Doppeltablett, die alle mit der Unterstützung System ausgestattet sind. DIE STANGE IST NICHT INBEGRIFFEND VORGESEHEN.

COMPOSICIÓN: portavelas doble con soporte, difusor con soporte, repisa doble con soporte. BARRA NO INCLUIDA.

COMPOSITION: bougeoir double avec support, diffuseur avec support, étagère double avec support. TIGE NON INCLUSE.

Y O U

MATERIALI E FINITURE

Materials and finishes/Materialien und Oberflächen/materiales y acabados/materiaux et finitions.

MATERIALI

asta: acciaio, alluminio verniciato
supporto: alluminio verniciato
**porta asciugamani/portasalviette/
portarotolo/appendino:** alluminio verniciato
specchio: vetro, alluminio verniciato
vassoio: acciaio e alluminio verniciato
portacandela: vetro e alluminio verniciato
diffusore/ampolla: vetro, alluminio verniciato

FINITURE

nero opaco. Altri colori su richiesta.

MATERIALS

pole: steel, painted aluminium
**support/towel holders/toilet roll holder/
hook:** painted aluminium
mirror: glass, painted aluminium
tray: painted steel and aluminium
candle holder: glass, painted aluminium
diffuser vase/vase: glass, painted aluminium

FINISHES

mat black. Additional colors on request.

MATERIALEN

Stange: Stahl, Aluminium
**Befestigung/Handtuchhalter/
Toilettenpapierhalter/Haken:** Aluminium
Spiegel: Glas und Aluminium
Tablett: Stahl und Aluminium
Kerzenhalter: Glas, lackiertes Aluminium
Diffusorvase: Glas, lackiertes Aluminium

OBERFLÄCHEN

Mattschwarz lackiert. Andere Farbe auf Antrag.

MATERIALES

barra: acero, aluminio pintado
soporte/toallero/portarollo/gancho: aluminio pintado
repisa: acero y aluminio pintado
portavelas: cristal, aluminio pintado
difusor/ampolla: cristal, aluminio pintado

ACABADOS

negro mate. Otros colores previa solicitud.

MATERIAUX

tige: acier, aluminium verni
**support/porte-serviettes/porte-rouleau de
papier/patère:** aluminium verni
étagère: acier verni
bougeoir: vitre, aluminium verni
diffuseur/ampoule: vitre, aluminium verni

FINITIONS

noir mat. Autres couleurs sur demande.

Y O U

.....

asta
pole
Stange
barra
tige

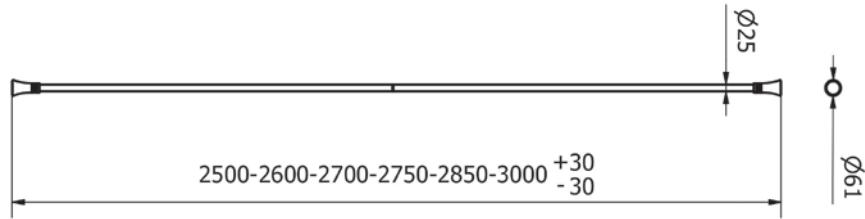

supporto
support
Befestigung
soporte
support

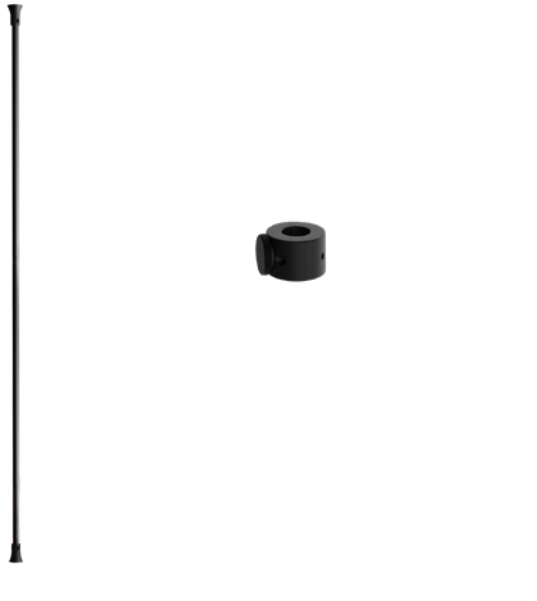
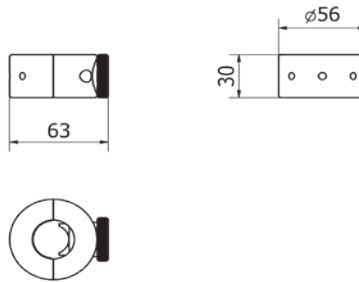

MATERIALI asta: acciaio, alluminio verniciato
supporto: alluminio verniciato

FINITURE asta: nero opaco
supporto: nero opaco

MATERIALS pole: steel, painted aluminum
support: painted aluminum

FINISHES pole: mat black
support: mat black

MATERIALEN Befestigung: Stahl, Aluminium
Befestigung: Aluminium

OBERFLÄCHEN Stange: Mattschwarz lackiert
Befestigung: Mattschwarz lackiert

MATERIALES barra: acero, aluminio pintado
soporte: aluminio pintado

ACABADOS barra: negro mate
soporte: negro mate

MATERIAUX tige: acier, aluminium verni
support: aluminium verni

FINITIONS tige: noir mat
support: noir mat

YOU

.....

porta asciugamani
towel holders
groß Handtuchhalter
toalleros
porte-serviettes

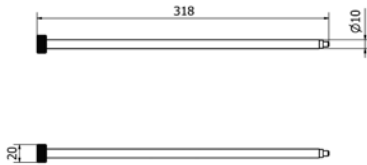

portasalviette
towel holders small
klein Handtuchhalter
toalleros small
porte-serviettes small

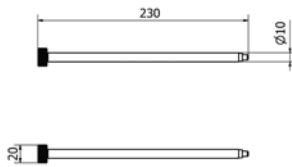

porta asciugamani + portasalviette +
supporto
towel holders + towel holders small +
support
groß Handtuchhalter + klein +
Befestigung
toalleros + toalleros small + soporte
porte-serviettes + porte servietter small
+ support

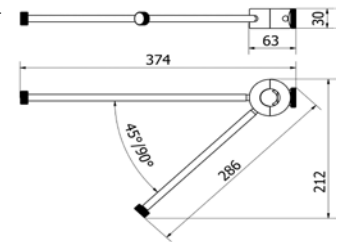

porta asciugamani doppio + supporto
double towel holders + support
groß Handtuchhalter dopplet +
Befestigung
toalleros doble + soporte
porte-serviettes double + support

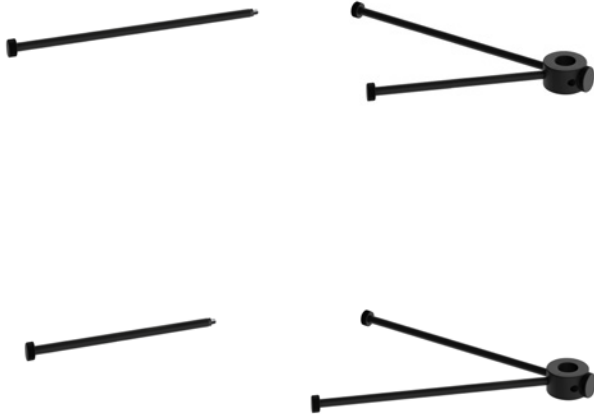
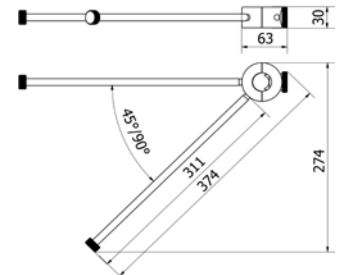

MATERIALI

porta asciugamani: alluminio verniciato
porta salviette: alluminio verniciato

FINITURE

porta asciugamani: nero opaco
portasalviette: nero opaco

MATERIALS

towel holders: painted aluminum
towel holders small: painted aluminum

FINISHES

towel holders: mat black
towel holders small: mat black

MATERIALEN

groß Handtuchhalter: lackiertes Aluminium
klein Handtuchhalter: lackiertes Aluminium

OBERFLÄCHEN

groß Handtuchhalter: Mattschwarz
klein Handtuchhalter: Mattschwarz

MATERIALES

toalleros: aluminio pintado
toalleros small: aluminio pintado

ACABADOS

toalleros: negro mate
toalleros small: negro mate

MATERIAUX

porte serviettes: aluminium verni
porte serviettes small: aluminium verni

FINITIONS

porte serviettes: noir mat
porte serviettes small: noir mat

YOU

.....

portarotolo
toilet roll holder
Toilettenpapierhalter
portarrollos
porte-rouleau

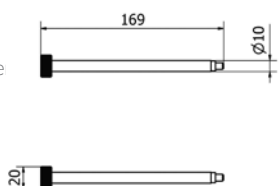

porta salviette + portarotolo +
supporto
towel holder small + toilet roll holder
+ support
klein Handtuchhalter +
Toilettenpapierhalter + Befestigung
toalleros small + portarrollos +
soporte
porte serviettes small + porte-rouleau
+ support

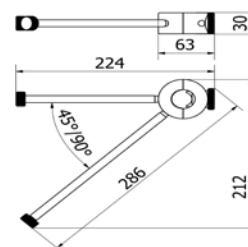

appendino
hook
Haken
gancho
patère

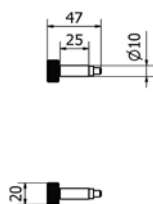

appendino singolo/doppio +
supporto
hook single/double + support
Haken einzelnen/doppel +
Befestigung
gancho único/doble + soporte
patère simple/double + support

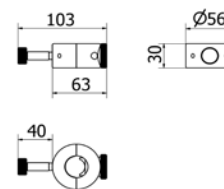

MATERIALI

portarotolo: alluminio verniciato
appendino: alluminio verniciato

FINITURE

portarotolo: nero opaco
appendino: nero opaco

MATERIALS

toilet roll holder: painted aluminum
hook: painted aluminum

FINISHES

toilet roll holder: mat black
hook: mat black

MATERIALEN

Toilettenpapierhalter: Aluminium
Haken: Aluminium

OBERFLÄCHEN

Toilettenpapierhalter: Mattschwarz lackiert
Haken: Mattschwarz lackiert

MATERIALES

portarotolo: aluminio pintado
gancho: aluminio pintado

ACABADOS

portarotolo: negro mate
gancho: negro mate

MATERIAUX

porte rouleau: aluminium verni
patère: aluminium verni

FINITIONS

porte rouleau: noir mat
patère: noir mat

YOU

.....

specchio
mirror
Spiegel
espejo
miroir

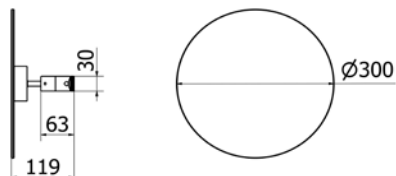

specchio ingranditore 2x
magifying mirror 2x
Vergrößerungsspiegel 2x
espejo de aumento 2x
miroir agrandisseur 2x

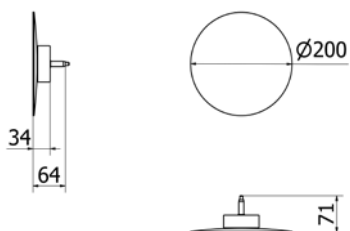

Con estensione/with extension/avec extension/mit Reichweite.

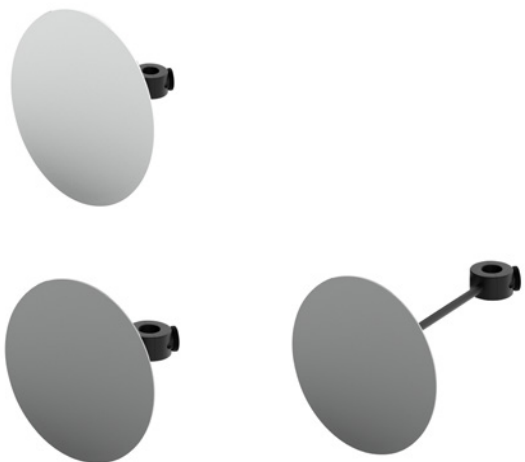
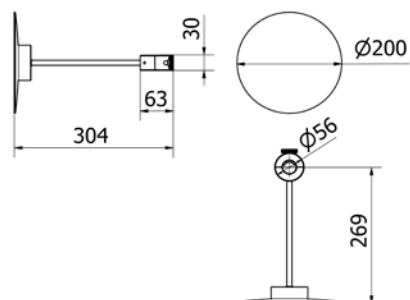

disponibili con e senza supporto di fissaggio
available with and without fixing support
mit und ohne Befestigungsunterstützung erhältlich
disponible con y sin soporte de fijación
disponible avec et sans support de fixation

MATERIALI specchio/specchio ingranditore 2X:
vetro di sicurezza
supporto: alluminio verniciato

FINITURE supporto: nero opaco

MATERIALS mirror/magnifying mirror 2X: safety glass
support: painted aluminum

FINISHES support: mat black

MATERIALEN Spiegel/ Vergrößerungsspiegel 2X:
Sicherheitsglas Befestigung: Aluminium

OBERFLÄCHEN Befestigung: Mattschwarz lackiert

MATERIALES espejo/espejo de aumento 2X: cristal de seguridad
soporte: aluminio pintado

ACABADOS soporte: negro mate

MATERIAUX miroir/miroir agrandisseur 2X: vitre de sécurité, vitre
support: aluminium verni

FINITIONS support: noir mat

YOU

.....

portacandela
candle holder
Kerzenhalter
portavelas
bougeoir

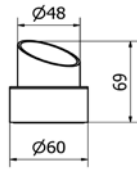

portacandela + supporto
candle holder + support
Kerzenhalter + Befestigung
portavelas + soporte
bougeoir + support

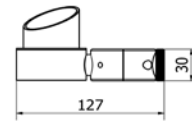

diffusore
diffuser vase
Diffusorvase
difusor
diffuseur

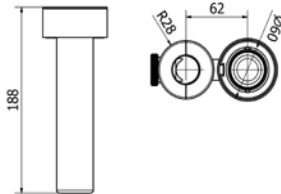

diffusore + supporto
diffuser vase + support
Diffusorvase + Befestigung
difusor + soporte
diffuseur + support

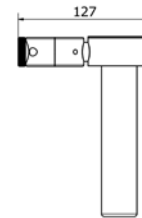

MATERIALI

portacandela: vetro, alluminio verniciato
diffusore: vetro, alluminio verniciato

FINITURE

portacandela: nero opaco
diffusore: nero opaco

MATERIALS

candle holder: glass, painted aluminum
diffuser vase: glass, painted aluminum

FINISHES

candle holder: mat black
diffuser vase: mat black

MATERIALEN

Kerzenhalter: Glas und Aluminium
Diffusorvase: Glas und Aluminium

OBERFLÄCHEN

Kerzenhalter: Mattschwarz lackiert
Diffusorvase: Mattschwarz lackiert

MATERIALES

portavelas: cristal, aluminio pintado
difusor: cristal, aluminio pintado

ACABADOS

portavelas: negro mate
difusor: negro mate

MATERIAUX

bougeoir: vitre, aluminium verni
diffuseur: vitre, aluminium verni

FINITIONS

bougeoir: noir mat
diffuseur: noir mat

YOU

.....

ampolla
vase
Ampulle
ampolla
ampoule

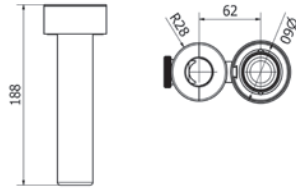

ampolla + supporto
vase + support
Ampulle + Befestigung
ampolla + soporte
ampoule + support

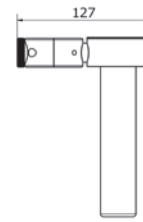

vassoio
tray
Tablett
repisa
étagère

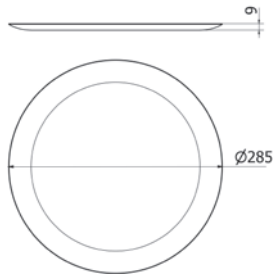

vassoio + SUPPORTO
tray + support
Tablett + Befestigung
repisa + soporte
étagère + support

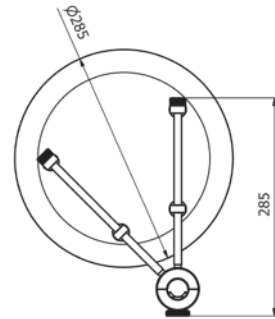

MATERIALI

ampolla: vetro, alluminio verniciato
vassoio: acciaio verniciato, alluminio verniciato

FINITURE

ampolla: nero opaco
vassoio: nero opaco

MATERIALS

vase: glass, painted aluminium
tray: painted aluminium, painted steel

FINISHES

vase: mat black
tray: mat black

MATERIALEN

Ampulle: Glas und Aluminium
Tablett: Stahl, Aluminium

OBERFLÄCHEN

Ampulle: Mattschwarz lackiert
Tablett: Mattschwarz lackiert

MATERIAUX

ampoule: vitre, aluminium verni
étagère: acier verni, aluminium verni

FINITIONS

ampoule: noir mat
étagère: noir mat

MATERIALES

ampolla: cristal, aluminio pintado
repisa: acero pintado, aluminio pintado

ACABADOS

ampolla: negro mate
repisa: negro mate

YOU

.....

basket medium
basket medium
basket medium
basket medium
basket medium

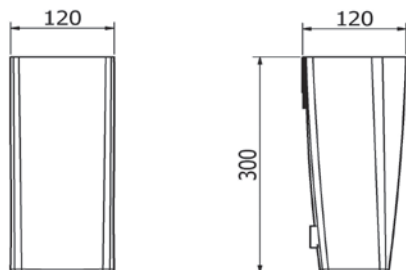

MATERIALI	alluminio, PVC e PES
FINITURE	piastra: nero opaco basket: nero, grigio ghiaccio
MATERIALS	aluminium, PVC and PES
FINISHES	plate: mat black basket: black, ice grey
MATERIALEN	Aluminium, PVC und PES
OBERFLÄCHEN	Platte: mattschwarz Behälter: Schwarz, Eisgrau
MATERIALES	aluminio, PVC y PES
ACABADOS	placa: negro mate cesta: negro, gris hielo
MATERIAUX	aluminium, PVC e PES
FINITIONS	plaque: noir mate panier: noir, gris acier



Lavabo da appoggio in marmoresina dal design ergonomico

Washbasin countertop made of marble resin with ergonomic design

Ergonomische Aufsatzsch Becken aus Agglo-Marmor

Lavabo de apoyo en resina con carga mineral, diseño ergonomico

Vasque à poser en marbre-résine, design ergonomique



COMFORT

Design

.....

Razvan Ionut Graur,
EVER Life Design



COMFORT



Forme sinuose ed essenziali.

Sinuous and essential shapes/ Geschwungene und essentielle Formen/
Formas sinuosas y esenciales/ Formes sinueuses et essentielles.

Il lavabo Comfort è la novità EVER Life Design, che si va ad inserire nell'omonima collezione. Linee eleganti e smussate con un concept che punta tutto sulla libertà e la facilità d'uso. Il design di Comfort è studiato nei dettagli per garantire il massimo dell'estetica e della comodità.

EN Washbasin Comfort is the new product EVER Life Design, that expands the range of the collection. Elegant and rounded lines , with a concept based on the easy use. Ther design of Comfort is studied in order to guarantee the perfect match between design and comfort.

DE Das Waschbecken „Komfort“ steht für eine andere Neuigkeit des Ever Life Designs. Das Aussehen der Linien erscheinen aus eleganten und gerundeten Ecken des Konzepts, wo die gemeinsame Form für einfache Anwendung und Nutzungsfreiheit entwickelt wurde. Das Design des Komforts war eingehend entworfen, um die beste Komfortfunktion und die schönste Ästhetik sicherzustellen.

ES El lavabo Comfort es el nuevo producto EVER Life Design que completa la colección. Líneas elegantes y un concepto centrado en la libertad y la facilidad de uso. El diseño de Comfort está estudiado al detalle para garantizar la máxima estética y confort.

FR La vasque Comfort est la nouveauté EVER Life Design, qui complète la collection. Des lignes élégantes et douces avec un concept axé sur la liberté et la facilité d'utilisation. Le design de Comfort est étudié en détail pour garantir esthétique et confort.





COMFORT

.....

lavabo da appoggio
 countertop washbasin
 Ergonomische Aufsatzsch Becken
 lavabo de apoyo
 vasque à poser

Posizionabile su differenti piani di appoggio, risulta pensato per adattarsi alla perfezione alla nuova struttura di appoggio metallica della serie Mobby.

EN Placed on different surfaces, it is designed to be perfectly adapt to the new metal support structure of the Mobby collection.

DE Es kann auf verschiedene Waschtischplatten setzen, jedoch es wurde so gestaltet, um die perfekte Integration mit der neue Mobby zu erlauben.

ES Colocable en diferentes superficies de apoyo, está diseñado para adaptarse perfectamente a la nueva estructura de soporte metálica de la serie Mobby.

FR Positionnable sur différentes surfaces d'appui, il est conçu pour s'adapter parfaitement à la nouvelle structure de support métallique de la série Mobby.

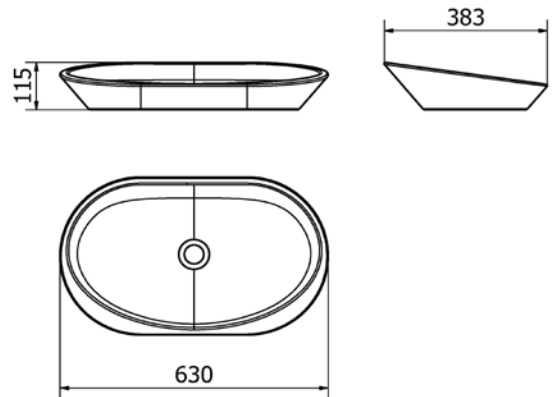

MATERIALI	marmoresina
FINITURE	bianco opaco, bianco lucido
MATERIALS	resin marble
FINISHES	mat white, polished white
MATERIALEN	Agglo-Marmor
OBERFLÄCHEN	glänzendes Weiß, Mattweiß
MATERIALES	resina con carga mineral
ACABADOS	blanco mate, blanco brillante
MATERIAUX	marbre résine
FINITIONS	blanc mate, blanc brillant

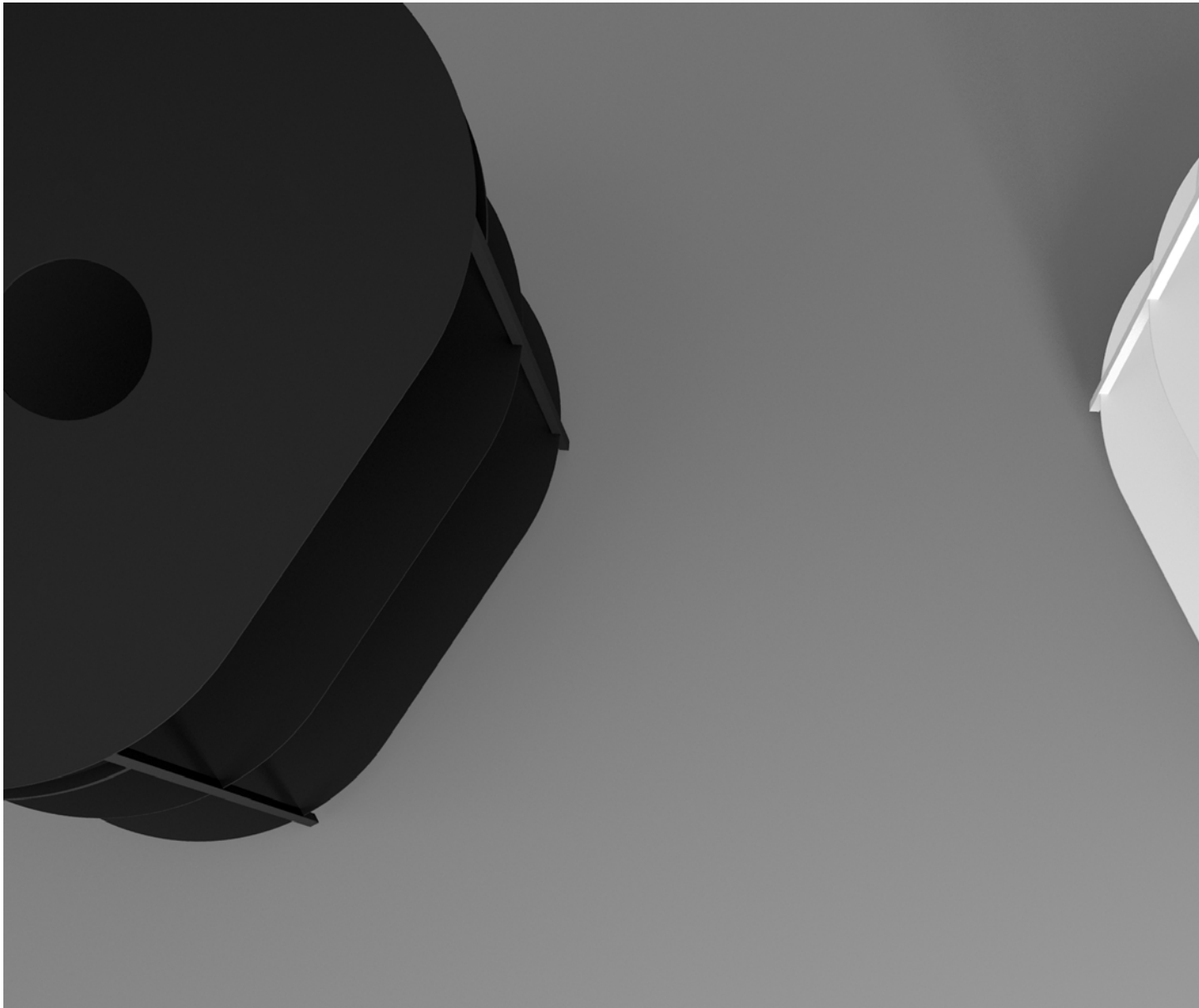

Struttura metallica per lavabo da appoggio

metal structure for countertop washbasin

Metallische Struktur fürs Waschbecken

Estructura metálica para lavabo de apoyo

Structure métallique pour vasque à poser



M O B B Y

Design

.....

EVER Life Design



MOBBY



Linee sottili e leggere.

Thin and light lines/dünne und leichte Linien/

Líneas finas y ligeras/Lignes fines et légères

Mobby è la base per lavabo d'appoggio dallo stile essenziale e moderno. Un design rinnovato nella forma che diventa ovale, per accogliere ed abbracciare alla perfezione il lavabo che sostiene. Caratterizzato da uno stile pulito e sobrio, Mobby si esprime attraverso linee sottili e leggerezza.

EN Mobby is a support element for countertop washbasins with an essential and modern style. A renewed design in terms of shape, becoming oval, in order to embrace the washbasin. An easy and sober style, that expresses itself with fine lines and lightness.

DE Mobby, ist das Metallträgererelement für Aufsatzwaschbecken mit einem essenziellen und modernen Stil. Als Neuheit, im Jahr 2024 präsentiert sich Mobby mit einem erneuerten Design in seiner ovalen Form, die leicht verlängert wurde, zu übermitteln, als ob er das Waschbecken umfassen möchte. Die Form und das Material führen sich Perfekt zusammen, um eine leichtes und schlichtes Produktstil zu erzeugen.

ES Mobby es el elemento metálico de soporte para lavabos de apoyo con estilo esencial y moderno. Un diseño renovado en la forma, que se alarga y se vuelve ovalada, como para acoger y abrazar el lavabo. El estilo se mantiene sobrio, y se expresa con líneas finas y ligereza.

FR Mobby est l'élément de support en métal pour vasques à poser avec style essentiel et moderne. Un design de forme renouvelé, qui s'allonge et devient ovale, comme pour accueillir et embrasser le lavabo qu'il soutient. Le style reste épuré et sobre, et il s'exprime avec légèreté et lignes fines.

MOBBY

.....

base per lavabo
 base for washbasin
 Schrank fürs Waschbecken
 Base para lavabo
 Base pour vasque

Base ovale in acciaio, pensata per adattarsi ai più comuni modelli di lavabi da appoggio. La struttura Mobby risulta ultraleggera e non necessita di montaggio.

EN Steel oval base, suitable to be matched with the most common models of countertop washbasins. An ultra-light structure, that does not require assembly.

DE Stahl bestandene Struktur, mit speziell entwickelter Form, die Kompatibilität mit mehreren Waschbecken Modelle zu erhöhen.

ES Base ovalada de acero, diseñada para adaptarse y contener los modelos más convencionales de lavabos de apoyo. La estructura MOBBY es ultraligera y no requiere montaje.

FR Base ovale en acier, conçue pour s'adapter et contenir les modèles de vasques à poser les plus conventionnels. La structure MOBBY est ultra légère et ne nécessite pas d'assemblage.

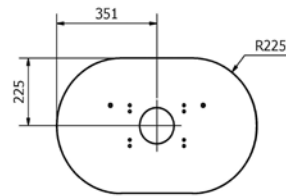
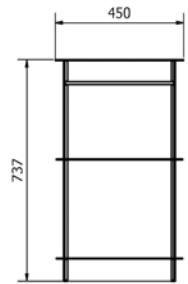
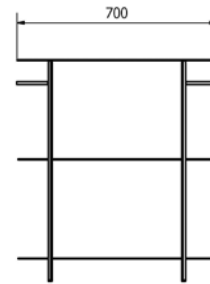

MATERIALI acciaio verniciato
FINITURE bianco opaco, nero opaco

MATERIALS painted steel

FINISHES mat white, mat black

MATERIALEN Stahl

OBERFLÄCHEN Mattweiß, Mattschwarz lackiert

MATERIALES acero pintado

ACABADOS blanco mate, negro mate

MATERIAUX acier verni

FINITIONS blanc mate, noir mate



Appendi asciugamani con asta rigida

towel holders with rigid rod

Starrer Handtuchhalter

toallero con barra rígida

porte serviettes avec tige rigide



CLICK

Design

.....

EVER Life Design

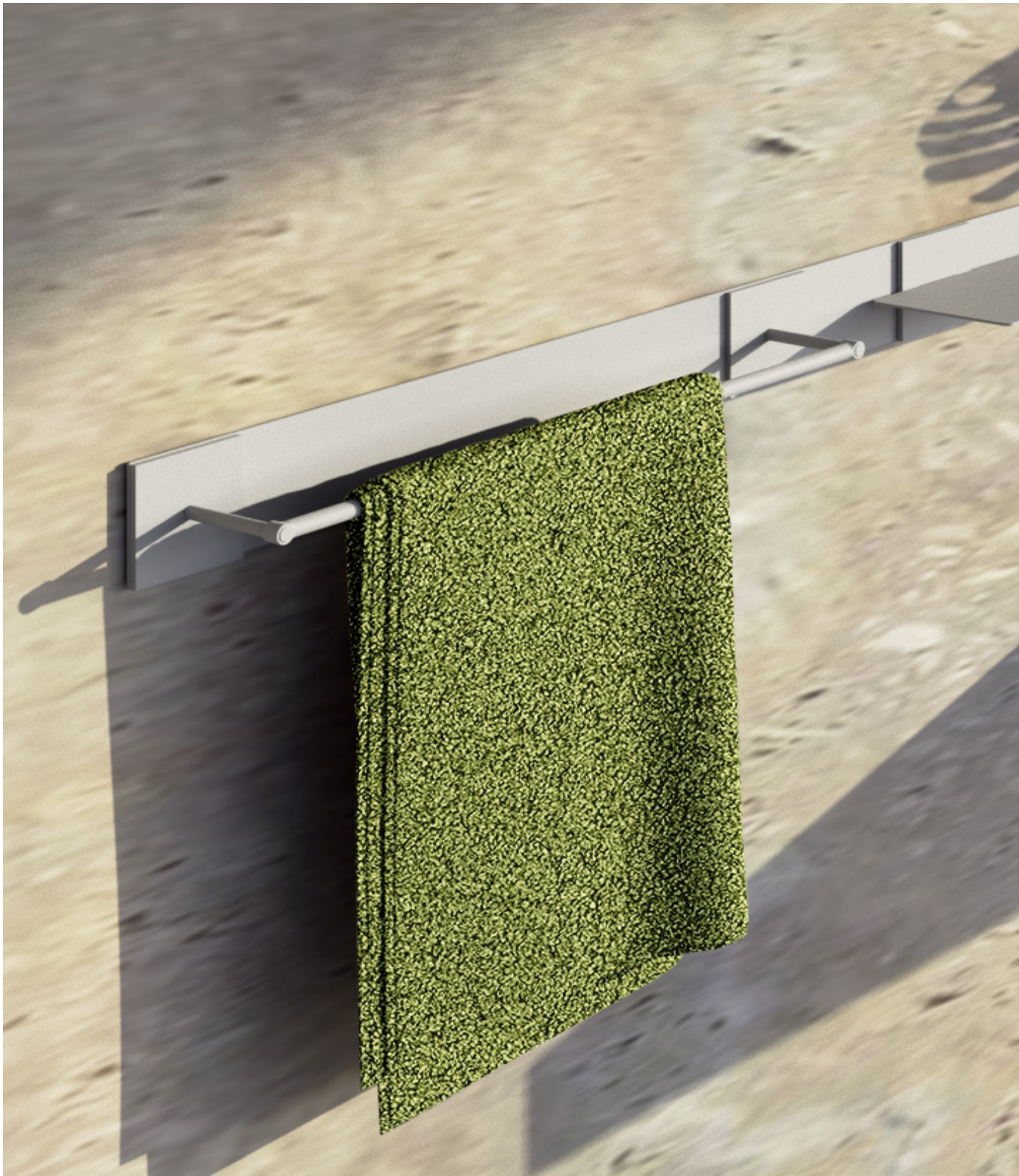

CLICK



Appendi asciugamani che si inserisce come novità della serie CLICK, la collezione per il bagno dal design modulare, con sistema adesivo.

La variante con asta rigida soddisfa le esigenze di chi ama oggetti che sappiano coniugare estetica e resistenza.

EN Towel holder added as a new product to our collection CLICK, the collection for the bathroom with modular design, with adhesive installation system. This additional version with rigid rod is perfect to satisfy the needs of those who love objects that combine aesthetics and resistance.

DE CLICK ist die Konfigurierbare modulare Kollektion fürs Bad, die ein beidseitiges klebendes System zu der Installierung hat. Die neue Variante mit festem Handtuchhalter erfüllt den Anforderungen dessen Benutzer, die sie Produkte mit einer strengeren Ästhetik bevorzugen.

ES Toallero que presentamos como novedad de la serie CLICK, la colección de baño con diseño modular, con sistema adhesivo. La variante con barra rígida responde a las necesidades de quienes aman los objetos que combinan estética y resistencia.

FR Porte serviettes que nous présentons comme nouveauté de la série CLICK, la collection de salle de bains avec design modulaire, avec système adhésif. La variante avec barre rigide répond aux besoins de ceux qui aiment les objets alliant esthétique et résistance.

CLICK

.....

porta asciugamani
towel holders
Handtuchhalter
toallero
porte-serviettes

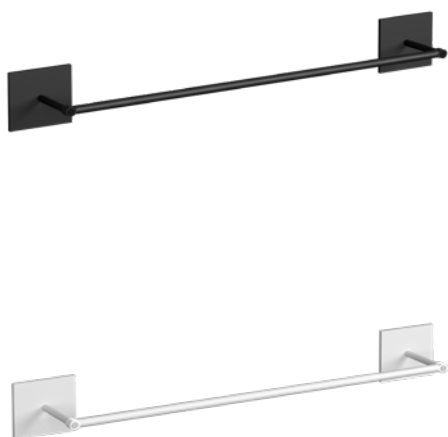
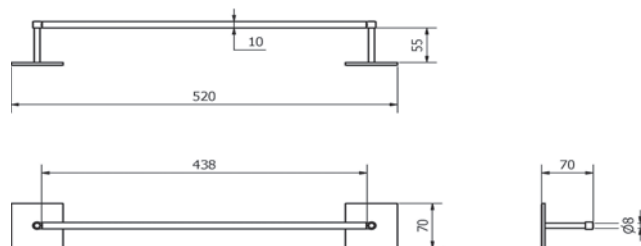

MATERIALI	acciaio e alluminio verniciato
FINITURE	bianco opaco, nero opaco
MATERIALS	painted steel and aluminum
FINISHES	mat white, mat black
MATERIALEN	Stahl und Aluminium lackiert
OBERFLÄCHEN	Mattweiß, Mattschwarz
MATERIALES	acero y aluminio pintado
ACABADOS	blanco mate, negro mate
MATERIAUX	acier et aluminium verni
FINITIONS	blanc mate, noir mate

Premi e riconoscimenti

Awards/Preise/premios/prix

archiproducts
AWARDS
2024 WINNER

archiproducts
DESIGN AWARDS
2022
WINNER

archiproducts
DESIGN AWARDS
WINNER 2020

BIGSEE
PRODUCT DESIGN
AWARD 2020
WINNER

MDO MONTECARLO
PRIZE
2018

**GERMAN
DESIGN
AWARD
2018**

**Eccellenze
della Lombardia**

archiproducts
DESIGN AWARDS
BEST of CATEGORY
2016

**DESIGN
AWARDS
ADI**

#METROPOLISlikes

MENZIONE
D'ONORE

COMPASSO D'ORO ADI

Credits

Art direction:
EVER Life Design

Graphic:
EVER Life Design

Photo:
EVER Life Design

2024 edition
EVER LIFE DESIGN
by Thermomat Saniline S.r.l. a socio unico
Via M. Curie, 7
46034 Borgo Virgilio (MN)
www.everlifedesign.it
info@everlifedesign.it



Tutti i testi e le immagini rappresentate in questo catalogo sono protetti da copyright e di proprietà esclusiva di Thermomat Saniline S.r.l. a socio unico. Pertanto qualsiasi uso, fatta salva preventiva autorizzazione scritta di Thermomat Saniline S.r.l. a socio unico, è assolutamente vietato e legalmente perseguibile. Le foto qui pubblicate possono anche non rispecchiare le reali misure. I prodotti possono subire modifiche senza preavviso, sia dimensionali sia estetiche. Salvo errori e omissioni.

Texts and photos contained in this catalogue are protected by copyright and exclusive propriety of Thermomat Saniline S.r.l. a socio unico. Any use, except when previously authorised by Thermomat Saniline S.r.l. a socio unico, is therefore strictly forbidden and legally actionable. The photos here published may not reflect real dimensions The products can be subject to changes without notice (both dimensional and aesthetical). Errors and omissions excepted.

Alle Texte und Bilder im vorliegenden Katalog sind alleiniges Eigentum der Firma Thermomat Saniline S.r.l. a socio unico und urheberrechtlich geschützt. Jeder Gebrauch, der ohne ausdrückliche schriftliche Genehmigung durch die Firma Thermomat Saniline S.r.l. a socio unico erfolgt, ist deshalb streng verboten und wird strafrechtlich verfolgt. Die Fotos können von den tatsächlichen Abmessungen abweichen. Die Abmessungen und das Aussehen der Produkte können ohne Vorankündigung geändert werden. Irrtümer sind vorbehalten.

Todos los textos y las imágenes representadas en este catálogo están protegidos por copyright y son propiedad exclusiva de Thermomat Saniline S.r.l. a socio unico Por lo tanto, cualquier uso, salvo previa autorización escrita por parte de Thermomat Saniline S.r.l. a socio unico, está absolutamente prohibido y es perseguible por ley. Las fotos que aquí se publican, además, pueden no reflejar las medidas reales. Los productos pueden sufrir modificaciones sin previo aviso, tanto de dimensión como estéticas. Salvo error u omisión.

Tous les textes et les images représentées dans ce catalogue sont protégés par copyright et sont la propriété exclusive de Thermomat Saniline S.r.l. a socio unico. Tout usage, à l'exception de ceux avec autorisation écrite préalable de Thermomat Saniline S.r.l. a socio unico, est par conséquent absolument interdit et sujet à des poursuites. Les photos publiées ici peuvent également ne pas respecter les mesures réelles. Les produits peuvent subir des modifications sans préavis, tant de dimensions qu'esthétiques. Sauf erreurs et omissions.

www.everlifedesign.it

ALL MADE IN ITALY